

STECKVERBINDERSYSTEM

S-FIT 4.20 / RASTER 4,20 MM

CONNECTOR SYSTEM

S-FIT 4.20 / PITCH 4.20 MM



UNSERE PRODUKTE

- Steckverbindersysteme mit Schneidklemm-, Crimp- oder Lötanschluss
- Lötfreie Verbinder
- Crimpkontakte
- Kundenspezifische Sonderentwicklungen
- Verarbeitungssysteme für alle STOCKO-Produkte: Handzangen, Halb- und Vollautomaten

UNSERE MÄRKTE

- Haustechnik
- Industrie
- Automotive
- Heizungstechnik
- Distribution

WERKE

- Wuppertal / Deutschland
- Hellenthal / Deutschland
- Andlau / Frankreich
- Sokolov / Tschechien
- Shanghai / China

GESICHERTE QUALITÄT

ZERTIFIZIERTE INTEGRIERTE MANAGEMENTSYSTEME

- | | |
|--|----------------------------------|
| ▪ Zertifiziert nach
ISO 9001
ISO 14001
IATF 16949 | ▪ Zertifiziert nach
ISO 50001 |
| STOCKO CONTACT
Deutschland, Frankreich | STOCKO CONTACT
Deutschland |

GRÜNDUNG

- 1901 in Wuppertal

MITARBEITER WELTWEIT

- 700

OUR PRODUCTS

- Multi-way connector systems with terminations for insulation displacement crimping or soldering
- Solderless terminals
- Crimp contacts
- Customers' special products
- Terminating systems for all STOCKO products: Hand tools, semi- and fully automated machines

OUR MARKETS

- Domestic appliances industry
- Industry
- Automotive
- Heating industry
- Distribution

FACTORIES

- Wuppertal / Germany
- Hellenthal / Germany
- Andlau / France
- Sokolov / Czech Republic
- Shanghai / China

ASSURED QUALITY

CERTIFIED INTEGRATED MANAGEMENT SYSTEMS

- | | |
|---|---------------------------------------|
| ▪ Certified according to
ISO 9001
ISO 14001
IATF 16949 | ▪ Certified according to
ISO 50001 |
| STOCKO CONTACT
Germany, France | STOCKO CONTACT
Germany |

FOUNDED

- 1901 in Wuppertal

EMPLOYEES WORLD-WIDE

- 700



■ WUPPERTAL
Deutschland / Germany



■ HELLENTHAL
Deutschland / Germany



■ ANDLAU
Frankreich / France



■ SHANGHAI
China / China



Sichere Kontakte. Weltweit. Secure Connections. World-wide.

STOCKO zählt heute zu den führenden europäischen Anbietern von elektromechanischen Bauelementen. Aus gutem Grund. Denn seit mehr als hundert Jahren konzentrieren wir uns bei der täglichen Arbeit auf das Wesentliche: die Zufriedenheit unserer Kunden. Es ist nicht selbstverständlich, über eine so lange Zeit allen Erwartungen gerecht zu werden. Die Bauelementebranche ist eine Schlüsselindustrie, die keine Fehler verzeiht und bei der die Kundenwünsche so vielfältig wie anspruchsvoll sind. Sie fordern immer wieder unseren ganzen Einsatz – angefangen bei Forschung und Entwicklung, bis hin zu Logistik und Vertrieb. Aus diesem Grund haben wir unsere Kunden von Anfang an in zahlreiche Prozesse, vor allem aber in die Qualitätssicherung eingebunden. Nur so können wir innovative Entwicklungen und Verfahrenstechniken auf den Weg bringen. Und nur so können wir auf Dauer unsere Produkte auf konsequent hohem Niveau anbieten. Produkte, die sich in der Heizungssteuerung und in Getränkeautomaten genauso finden wie im Geschirrspüler oder im Automobil. Wenn wir bei STOCKO also von sicheren Kontakten sprechen, dann deshalb, weil in jedem unserer Steckverbinder die Überzeugung mitschwingt, dass gute Verbindungen immer auch Vertrauenssache sind.

Today, STOCKO is one of the leading European manufacturers of electro-mechanical components; for very good reasons, because, for more than one hundred years, we are focussed in our daily work on the most important object, to satisfy our customers. Of course, it is not easy to meet these expectations over such a long period of time. Electronic component manufacturing is a key industry that does not tolerate mistakes, and customers' requirements are very complex and challenging. Again and again, they demand our full efforts beginning with research and development and finally in logistics and marketing. Hence we invite our customers' involvement in numerous stages of production processes but above all with regard to quality assurance, right from the beginning, and thus make sure that we continue to offer our products at a high quality level. Products that can be found equally in heating controls, drink dispensing machines, dish washers or motor cars. If, at STOCKO, we talk of secure connections then for this reason that in every one of our connectors an element of conviction reverberates that good connections are always a matter of trust.

STECKVERBINDERSYSTEM S-FIT 4.20
CONNECTOR SYSTEM

Systembeschreibung / Technische Daten Description of system / Technical data	4 - 5
Kombinationsmöglichkeiten Combination alternatives	6 - 7
Stiftgehäuse für Schottdurchführung Plug housings for panel mounting	8 - 9
Buchsengehäuse Receptacles housings	10 - 11
Stiftgehäuse Plug housing	12 - 13
Stecksockel Headers	14 - 22
Verarbeitung Terminating technology	23 - 25
<hr/>	
Vergleichstabellen Cross-reference lists	26 - 27
<hr/>	
Allgemeine Sicherheitshinweise General safety informations	28 - 29

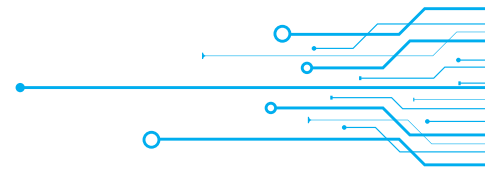

Systembeschreibung

- Universelles Steckverbindersystem zur internen Geräteverdrahtung
- Einzusetzen als frei hängende Kabelverbindung, als Schotttdurchführung oder zur Leiterplattenkontaktierung
- Div. Ausführungen und Gehäusematerialien verfügbar
- Crimpkontakte stecken berührungsgeschützt im Gehäuse
- Kabelabgang 180°

Description of system

- Universal connector system for internal equipment wiring
- Applicable as flying lead coupling, for panel mounting or for printed circuit board contacting
- Available in a range of versions and materials
- Crimp contacts are touch-protected into the housing located
- Cable exit 180°

Bestellbeispiel

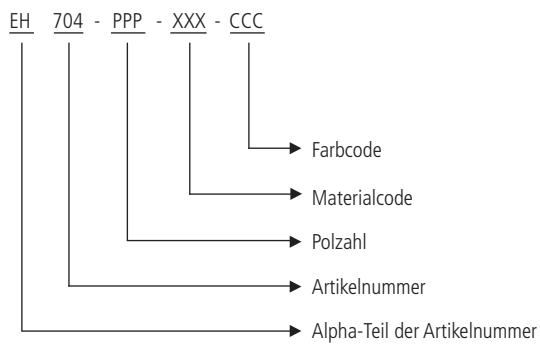

Example of ordering

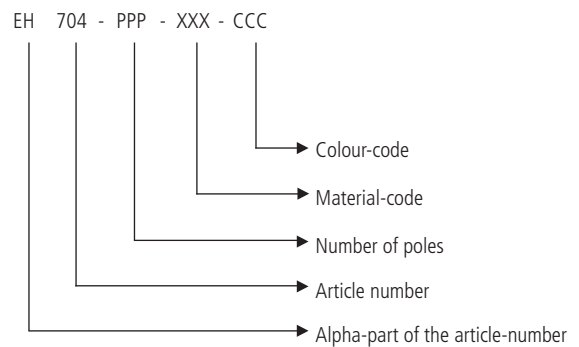



Technische Daten

Mechanisch

Raster		4,20 mm
Polzahl	Einreihig	2 - 6
	Zweireihig	2 - 24
Anschlussart	Stecker,	
	Gegenstecker	Crimptechnik
	Stecksocket	Löttechnik
Leiterquerschnitt		0,22 - 0,48 mm ² / AWG 24-22
		0,50 - 1,00 mm ² / AWG 20-18
Verschmutzungsgrad		II
Temperaturbereich		-40 °C ... + 110 °C

Elektrisch

Bemessungsstrom		7 A
Bemessungsspannung		250 V
Isolationswiderstand		> 10 ⁹ Ω
Durchgangswiderstand		< 10 m Ω
Luft- und Kriechstrecke		≥ 3 mm
Kriechstromfestigkeit *		CTI ≥ 325 *
Überspannungskategorie		II
Isolierstoffgruppe *		III a *
Durchschlagfestigkeit Gehäusematerial		3 kV
Freigaben		UL / ULC E96569

Werkstoffe

Isolierkörper		001 = PA, UL 94V-0
Materialcodes -XXX-		002 = PA, UL 94V-2
		003 = PA, UL 94V-2, glühdrahtbeständig, GWT 750 °C, nach IEC 60335-1
Gehäusefarbe		natur, weitere Farben auf Anfrage
Kontakt		CuZn
Kontaktoberfläche		Sn

* Materialabhängig

Technical data

Mechanical

Pitch		4.20 mm
Positions	Single-row	2 - 6
	Dual-row	2 - 24
Termination	Connector,	
	Counter part	Crimp
	Headers	Solder
Wire size		0.22 - 0.48 mm ² / AWG 24-22
		0.50 - 1.00 mm ² / AWG 20-18
Degree of pollution		II
Temperature range		-40 °C ... + 110 °C









Electrical











Rated current		7 A
Rated voltage		250 V
Insulation resistance		> 10 ⁹ Ω
Contact resistance		< 10 m Ω
Air gap and creeping distance		≥ 3 mm
Creeping strength *		CTI ≥ 325 *
Surge categorie		II
Insulation group		III a *
Dielectric strength		3 kV
Approved by		UL / ULC E96569

Materials

Housing		001 = PA, UL 94V-0
Material code -XXX-		002 = PA, UL 94V-2
		003 = PA, UL 94V-2, glow wire resistant, GWT 750 °C, acc. to IEC 60335-1
Colour of housing		natural, other colours on request
Contact		CuZn
Contact finishing		Sn

* Depending on material

Serie / Series		EH 705	RTB 8229
Buchsengehäuse / Kontakte ▷ Receptacle housings / Contacts ▽ Stiftgehäuse / Stecksockel / Kontakte Plug housings / Headers / Contacts			
Seite / Page		10	8
10	 RBB 8230	●	●
8	 EH 704	●	●
12	 EH 706	●	●
14	 MS 7705	●	
16	 MS 7706	●	
18	 MS 7707	●	
20	 MS 7708	●	

Serie / Series		EH 715	RTB 8229
Buchsengehäuse / Kontakte ▷ Receptacle housings / Contacts ▽ Stiftgehäuse / Stecksockel / Kontakte Plug housings / Headers / Contacts			
Seite / Page		11	9
11	 RBB 8230	•	•
9	 EH 714	•	•
13	 EH 716	•	•
15	 MS 7715	•	
17	 MS 7716	•	
19	 MS 7717	•	
21	 MS 7718	•	
22	 MS 7719	•	

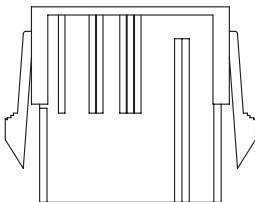
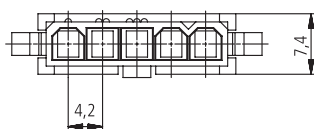
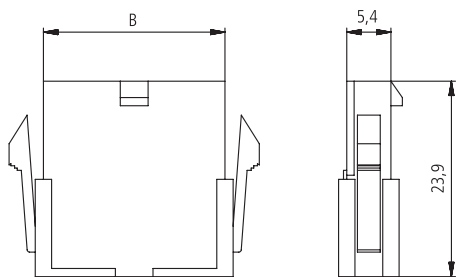

Empfehlung für Blechausschnitt
Recommended panel hole dimensions

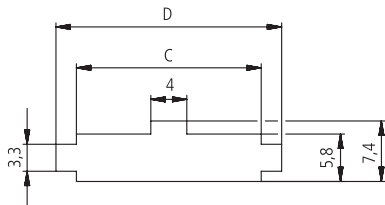

Blechedicke / Thickness = min. 0,8 mm – max. 2,0 mm

- Einreihige Stiftgehäuse als Schottdurchführung
- Single-row plug housings for panel mounting

Polzahl Positions	Reihe x Pole Row x Positions	Artikel-Nummer Part number	Abmessungen B Dimensions B
2	1 x 2	EH 704 - 002 - ★	9,6
3	1 x 3	EH 704 - 003 - ★	13,8
4	1 x 4	EH 704 - 004 - ★	18,0
5	1 x 5	EH 704 - 005 - ★	22,2
6	1 x 6	EH 704 - 006 - ★	26,4

- ★ Material und Farbe, siehe Bestellbeispiel Seite 4
- ★ Material and colours, example of ordering see page 4

- Kontakt
- Contact

Artikel-Nummer Part number	Leiterquerschnitt Wire Size	Isolationsdurchmesser Insulation diameter	Material Material	Oberfläche Finishing
RTB 8229.020	0,22-0,48 mm ²	max. 2,1 mm	CuZn	verzinkt / tin plated
RTB 8229.120	0,50-1,00 mm ²	max. 2,1 mm	CuZn	verzinkt / tin plated

Verarbeitung siehe Seite 24/25
Terminating see page 24/25

- Abmessungen:
Ausschnitt für Schottdurchführung
- Dimensions:
Panel cutout for panel mount connector

Polzahl Positions	Abmessungen C Dimensions C	Abmessungen D Dimensions D
2	10,0	15,0
3	14,2	19,2
4	18,4	23,4
5	22,6	27,6
6	26,8	31,8

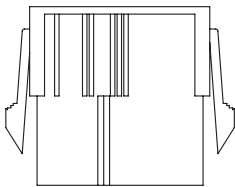
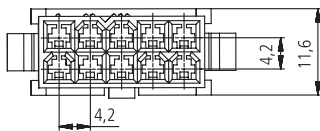
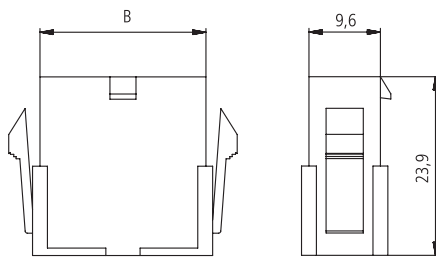

Empfehlung für Blechausschnitt
Recommended panel hole dimensions

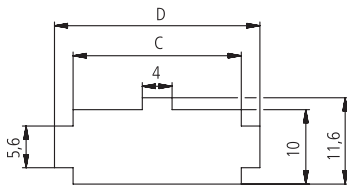

Blechedicke / Thickness = min. 0,8 mm - max. 2,0 mm

- Zweireihige Stiftgehäuse als Schottdurchführung
- Dual-row plug housings for panel mounting

Polzahl Positions	Reihe x Pole Row x Positions	Artikel-Nummer Part number	Abmessungen B Dimensions B
2	2 x 1	EH 714 - 002 - ★	5,4
4	2 x 2	EH 714 - 004 - ★	9,6
6	2 x 3	EH 714 - 006 - ★	13,8
8	2 x 4	EH 714 - 008 - ★	18,0
10	2 x 5	EH 714 - 010 - ★	22,2
12	2 x 6	EH 714 - 012 - ★	26,4
14	2 x 7	EH 714 - 014 - ★	30,6
16	2 x 8	EH 714 - 016 - ★	34,8
18	2 x 9	EH 714 - 018 - ★	39,0
20	2 x 10	EH 714 - 020 - ★	43,2
22	2 x 11	EH 714 - 022 - ★	47,4
24	2 x 12	EH 714 - 024 - ★	51,6

- ★ Material und Farbe, siehe Bestellbeispiel Seite 4
- ★ Material and colours, example of ordering see page 4

- Kontakt
- Contact

Artikel-Nummer Part number	Leiterquerschnitt Wire Size	Isolationsdurchmesser Insulation diameter	Material Material	Oberfläche Finishing
RTB 8229.020	0,22-0,48 mm ²	max. 2,1 mm	CuZn	verzinkt / tin plated
RTB 8229.120	0,50-1,00 mm ²	max. 2,1 mm	CuZn	verzinkt / tin plated

Verarbeitung siehe Seite 24/25
Terminating see page 24/25

- Abmessungen: Ausschnitt für Schottdurchführung
- Dimensions: Panel cutout for panel mount connector

Polzahl Positions	Abmessungen C Dimensions C	Abmessungen D Dimensions D	
2	5,8	10,8	
4	10,0	15,0	
6	14,2	19,2	
8	18,4	23,4	
10	22,6	27,6	
12	26,8	31,8	
14	31,0	36,0	
16	35,2	40,2	
18	39,4	44,4	
20	43,6	48,6	
22	47,8	52,8	
24	52,0	57,0	

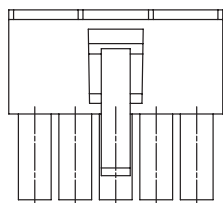
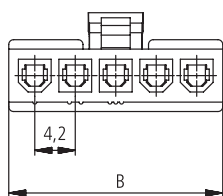
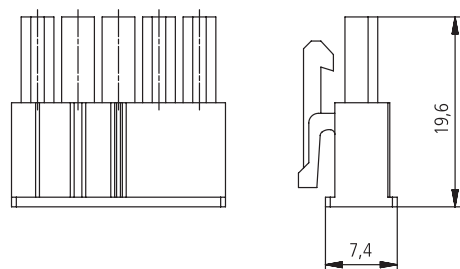

Sondervariante EH 705-103
Special variant EH 705-103

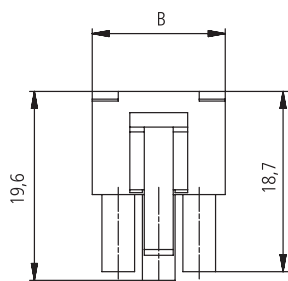

▪ Einreihige Buchsengehäuse

▪ Single-row receptacle housings

Polzahl Positions	Reihe x Pole Row x Positions	Artikel-Nummer Part number	Abmessungen B Dimensions B
3	1 x 3	EH 705 - 003 - ★	13,8
3	1 x 3	EH 705 - 103 - ★ ⁽¹⁾	13,8
4	1 x 4	EH 705 - 004 - ★	18,0
5	1 x 5	EH 705 - 005 - ★	22,2
6	1 x 6	EH 705 - 006 - ★	26,4

★ Material und Farbe, siehe Bestellbeispiel Seite 4

★ Material and colours, example of ordering see page 4

⁽¹⁾ Material 003 nur auf Anfrage, siehe Seite 5

⁽¹⁾ Material 003 only on request, see page 5

▪ Kontakt

▪ Contact

Artikel-Nummer Part number	Leiterquerschnitt Wire Size	Isolationsdurchmesser Insulation diameter	Material Material	Oberfläche Finishing
RBB 8230.020	0,22-0,48 mm ²	max. 2,1 mm	CuZn	verzinnt / tin plated
RBB 8230.025	0,22-0,48 mm ²	max. 1,6 mm	CuZn	verzinnt / tin plated
RBB 8230.120	0,50-1,00 mm ²	max. 2,1 mm	CuZn	verzinnt / tin plated

Verarbeitung siehe Seite 24/25

Terminating see page 24/25

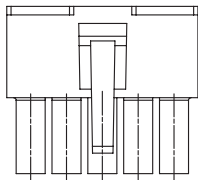
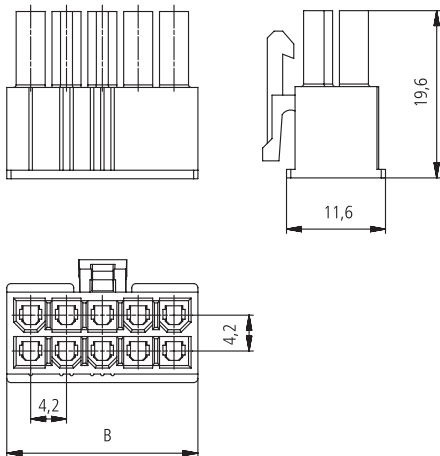

▪ Zweireihige Buchsengehäuse

▪ Dual-row receptacle housings

Polzahl Positions	Reihe x Pole Row x Positions	Artikel-Nummer Part number	Abmessungen B Dimensions B
2	2 x 1	EH 715 - 002 - ★	5,60
4	2 x 2	EH 715 - 004 - ★	9,80
6	2 x 3	EH 715 - 006 - ★	14,00
8	2 x 4	EH 715 - 008 - ★	18,20
10	2 x 5	EH 715 - 010 - ★	22,40
12	2 x 6	EH 715 - 012 - ★	26,60
14	2 x 7	EH 715 - 014 - ★	30,80
16	2 x 8	EH 715 - 016 - ★	35,00
18	2 x 9	EH 715 - 018 - ★	39,20
20	2 x 10	EH 715 - 020 - ★	43,40
22	2 x 11	EH 715 - 022 - ★	47,60
24	2 x 12	EH 715 - 024 - ★	51,80

★ Material und Farbe, siehe Bestellbeispiel Seite 4

★ Material and colours, example of ordering see page 4

▪ Kontakt

▪ Contact

Artikel-Nummer Part number	Leiterquerschnitt Wire Size	Isolationsdurchmesser Insulation diameter	Material Material	Oberfläche Finishing
RBB 8230.020	0,22-0,48 mm ²	max. 2,1 mm	CuZn	verzinkt / tin plated
RBB 8230.025	0,22-0,48 mm ²	max. 1,6 mm	CuZn	verzinkt / tin plated
RBB 8230.120	0,50-1,00 mm ²	max. 2,1 mm	CuZn	verzinkt / tin plated

Verarbeitung siehe Seite 24/25

Terminating see page 24/25



- Einreihige Stiftgehäuse als fliegende Kupplung
- Single-row plug housing for flying lead connection

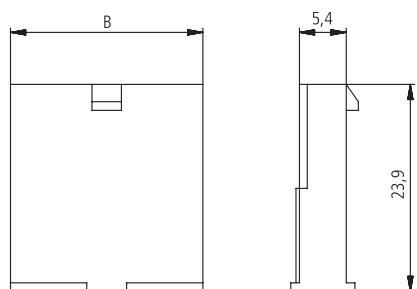

Polzahl Positions	Reihe x Pole Row x Positions	Artikel-Nummer Part number	Abmessungen B Dimensions B
2	1 x 2	EH 706 - 002 - ★	9,6
3	1 x 3	EH 706 - 003 - ★	13,8
4	1 x 4	EH 706 - 004 - ★	18,0
5	1 x 5	EH 706 - 005 - ★	22,2
6	1 x 6	EH 706 - 006 - ★	26,4

- ★ Material und Farbe, siehe Bestellbeispiel Seite 4
- ★ Material and colours, example of ordering see page 4

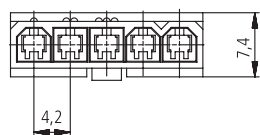

- Kontakt
- Contact

Artikel-Nummer Part number	Leiterquerschnitt Wire Size	Isolationsdurchmesser Insulation diameter	Material Material	Oberfläche Finishing
RTB 8229.020	0,22-0,48 mm ²	max. 2,1 mm	CuZn	verzinnt / tin plated
RTB 8229.120	0,50-1,00 mm ²	max. 2,1 mm	CuZn	verzinnt / tin plated

Verarbeitung siehe Seite 24/25
Terminating see page 24/25

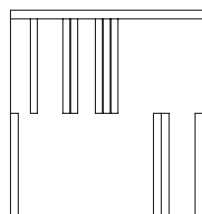



- Zweireihige Stiftgehäuse als fliegende Kupplung
- Dual-row plug housing for flying lead connection

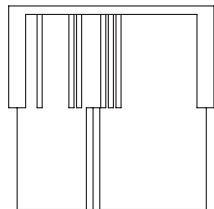
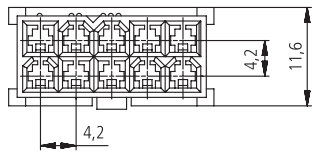
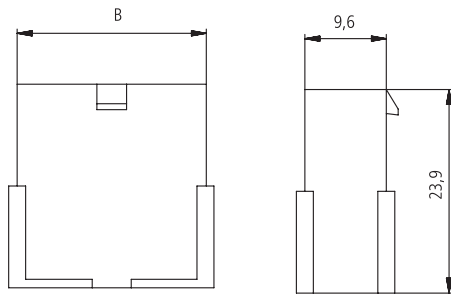

Polzahl Positions	Reihe x Pole Row x Positions	Artikel-Nummer Part number	Abmessungen B Dimensions B
2	2 x 1	EH 716 - 002 - ★	5,40
4	2 x 2	EH 716 - 004 - ★	9,60
6	2 x 3	EH 716 - 006 - ★	13,80
8	2 x 4	EH 716 - 008 - ★	18,00
10	2 x 5	EH 716 - 010 - ★	22,20
12	2 x 6	EH 716 - 012 - ★	26,40
14	2 x 7	EH 716 - 014 - ★	30,60
16	2 x 8	EH 716 - 016 - ★	34,80
18	2 x 9	EH 716 - 018 - ★	39,00
20	2 x 10	EH 716 - 020 - ★	43,20
22	2 x 11	EH 716 - 022 - ★	47,40
24	2 x 12	EH 716 - 024 - ★	51,60

- ★ Material und Farbe, siehe Bestellbeispiel Seite 4
- ★ Material and colours, example of ordering see page 4

- Kontakt
- Contact

Artikel-Nummer Part number	Leiterquerschnitt Wire Size	Isolationsdurchmesser Insulation diameter	Material Material	Oberfläche Finishing
RTB 8229.020	0,22-0,48 mm ²	max. 2,1 mm	CuZn	verzinnt / tin plated
RTB 8229.120	0,50-1,00 mm ²	max. 2,1 mm	CuZn	verzinnt / tin plated

Verarbeitung siehe Seite 24/25
Terminating see page 24/25



- Stecksocket, stehend, für Serie EH 705
- für senkrechtcs Stecken
- Vertical headers for series EH 705
- for vertical connections

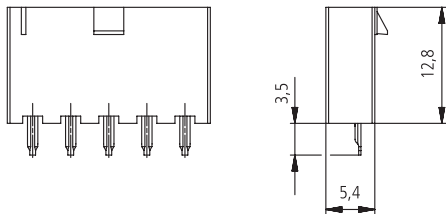

Polzahl Positions	Reihe x Pole Row x Positions	Artikel-Nummer Part number	Abmessungen B Dimensions B
2	1 x 2	MS 7705 - 002 - ★ ⁽¹⁾	9,6
3	1 x 3	MS 7705 - 003 - ★ ⁽¹⁾	13,8
4	1 x 4	MS 7705 - 004 - ★ ⁽¹⁾	18,0
5	1 x 5	MS 7705 - 005 - ★ ⁽¹⁾	22,2
6	1 x 6	MS 7705 - 006 - ★ ⁽¹⁾	26,4

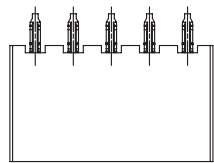
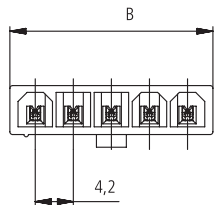

- ★ Material und Farbe, siehe Bestellbeispiel Seite 4
- ★ Material and colours, example of ordering see page 4

- ⁽¹⁾ Material 003 nur auf Anfrage, siehe Seite 5
- ⁽¹⁾ Material 003 only on request, see page 5

Empfehlung Lochbild Leiterplatte
Recommendation of PCB holes

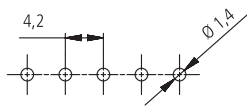



- Stecksocket, stehend, für Serie EH 715
- für senkrechtes Stecken
- Vertical headers for series EH 715
- for vertical connections

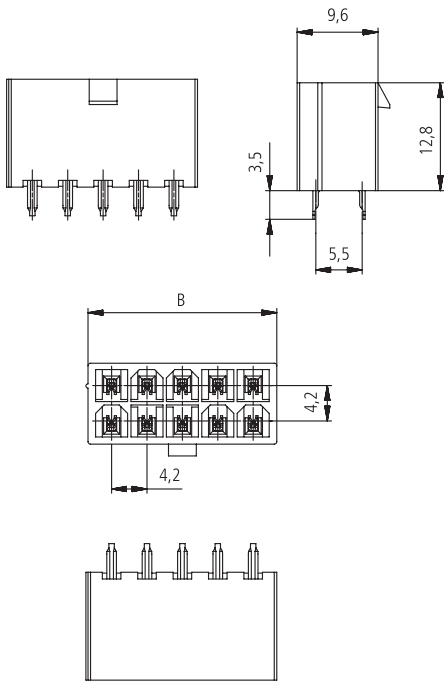

Polzahl Positions	Reihe x Pole Row x Positions	Artikel-Nummer Part number	Abmessungen B Dimensions B
2	2 x 1	MS 7715 - 002 - ★	5,6
4	2 x 2	MS 7715 - 004 - ★	9,8
6	2 x 3	MS 7715 - 006 - ★	14,0
8	2 x 4	MS 7715 - 008 - ★	18,2
10	2 x 5	MS 7715 - 010 - ★	22,4
12	2 x 6	MS 7715 - 012 - ★	26,6
14	2 x 7	MS 7715 - 014 - ★	30,8
16	2 x 8	MS 7715 - 016 - ★	35,0
18	2 x 9	MS 7715 - 018 - ★	39,2
20	2 x 10	MS 7715 - 020 - ★	43,4
22	2 x 11	MS 7715 - 022 - ★	47,6
24	2 x 12	MS 7715 - 024 - ★	51,8

- ★ Material und Farbe, siehe Bestellbeispiel Seite 4
- ★ Material and colours, example of ordering see page 4

Empfehlung Lochbild Leiterplatte
Recommendation of PCB holes

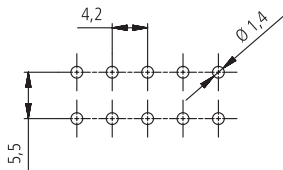



- Stecksocket, stehend, für Serie EH 705
- für senkrecht Stecken
- mit Zapfen zur Platinenverrastung
- Vertical headers for series EH 705
- for vertical connections
- with pegs for PCB-locking

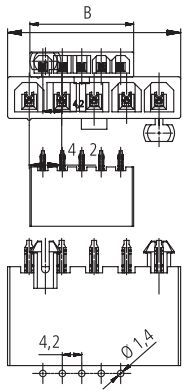
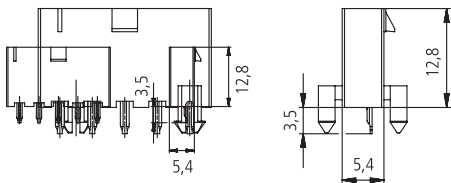

Polzahl Positions	Reihe x Pole Row x Positions	Artikel-Nummer Part number	Abmessungen B Dimensions B
3	1 x 3	MS 7706 - 003 - ★ ⁽¹⁾	13,8
4	1 x 4	MS 7706 - 004 - ★ ⁽¹⁾	18,0
5	1 x 5	MS 7706 - 005 - ★ ⁽¹⁾	22,2
6	1 x 6	MS 7706 - 006 - ★ ⁽¹⁾	26,4

- ★ Material und Farbe, siehe Bestellbeispiel Seite 4
- ★ Material and colours, example of ordering see page 4

⁽¹⁾ Material 003 nur auf Anfrage, siehe Seite 5
⁽¹⁾ Material 003 only on request, see page 5

Empfehlung Lochbild Leiterplatte
 Recommendation of PCB holes

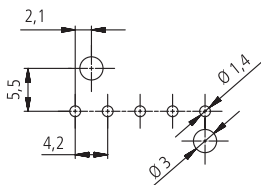

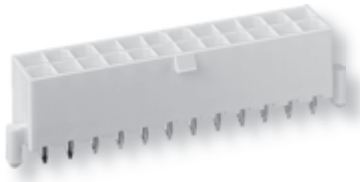

- Stecksocket, stehend, für Serie EH 715
- für senkrecht Stecken
- mit Zapfen zur Platinenverrastung
- Vertical headers for series EH 715
- for vertical connections
- with pegs for PCB-locking

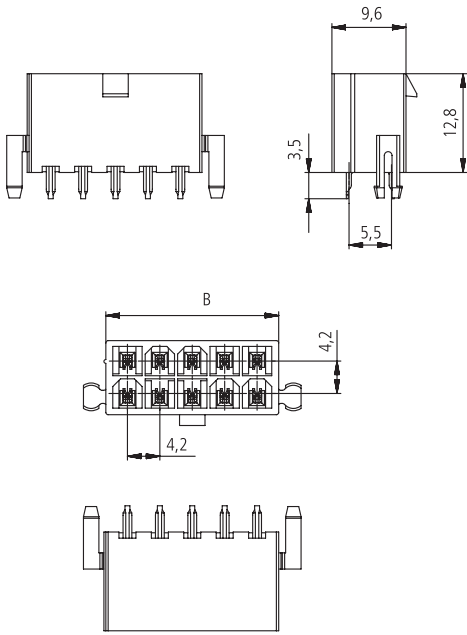

Polzahl Positions	Reihe x Pole Row x Positions	Artikel-Nummer Part number	Abmessungen B Dimensions B
2	2 x 1	MS 7716 - 002 - ★	5,6
4	2 x 2	MS 7716 - 004 - ★	9,8
6	2 x 3	MS 7716 - 006 - ★	14,0
8	2 x 4	MS 7716 - 008 - ★	18,2
10	2 x 5	MS 7716 - 010 - ★	22,4
12	2 x 6	MS 7716 - 012 - ★	26,6
14	2 x 7	MS 7716 - 014 - ★	30,8
16	2 x 8	MS 7716 - 016 - ★	35,0
18	2 x 9	MS 7716 - 018 - ★	39,2
20	2 x 10	MS 7716 - 020 - ★	43,4
22	2 x 11	MS 7716 - 022 - ★	47,6
24	2 x 12	MS 7716 - 024 - ★	51,8

- ★ Material und Farbe, siehe Bestellbeispiel Seite 4
- ★ Material and colours, example of ordering see page 4

Empfehlung Lochbild Leiterplatte
Recommendation of PCB holes

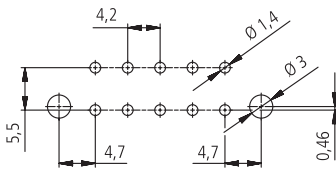



- Stecksocket, liegend, für Serie EH 705
- für waagerechtes Stecken
- Horizontal headers for series EH 705
- for horizontal connections

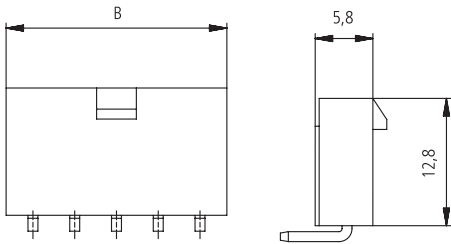

Polzahl Positions	Reihe x Pole Row x Positions	Artikel-Nummer Part number	Abmessungen B Dimensions B
2	1 x 2	MS 7707 - 002 - ★	9,6
3	1 x 3	MS 7707 - 003 - ★	13,8
4	1 x 4	MS 7707 - 004 - ★	18,0
5	1 x 5	MS 7707 - 005 - ★	22,2
6	1 x 6	MS 7707 - 006 - ★	26,4

- ★ Material und Farbe, siehe Bestellbeispiel Seite 4
- ★ Material and colours, example of ordering see page 4

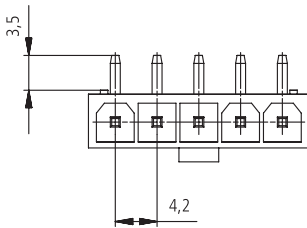

Empfehlung Lochbild Leiterplatte
Recommendation of PCB holes

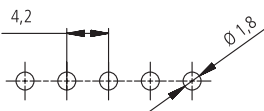

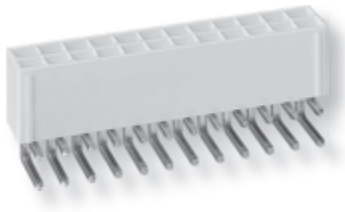

- Stecksocket, liegend, für Serie EH 715
- für waagerechtes Stecken
- Horizontal headers for series EH 715
- for horizontal connections

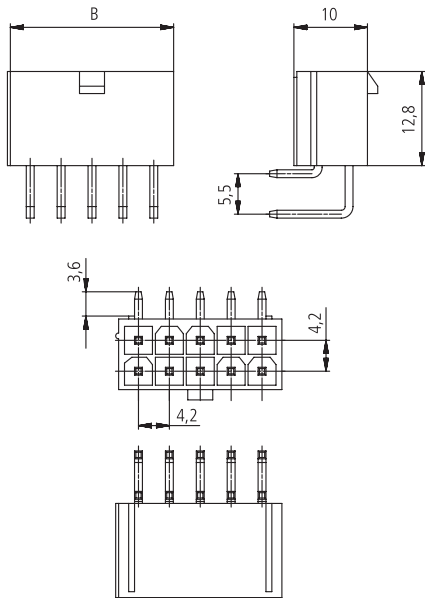

Polzahl Positions	Reihe x Pole Row x Poitions	Artikel-Nummer Part number	Abmessungen B Dimensions B
2	2 x 1	MS 7717 - 002 - ★	5,6
4	2 x 2	MS 7717 - 004 - ★	9,8
6	2 x 3	MS 7717 - 006 - ★	14,0
8	2 x 4	MS 7717 - 008 - ★	18,2
10	2 x 5	MS 7717 - 010 - ★	22,4
12	2 x 6	MS 7717 - 012 - ★	26,6
14	2 x 7	MS 7717 - 014 - ★	30,8
16	2 x 8	MS 7717 - 016 - ★	35,0
18	2 x 9	MS 7717 - 018 - ★	39,2
20	2 x 10	MS 7717 - 020 - ★	43,4
22	2 x 11	MS 7717 - 022 - ★	47,6
24	2 x 12	MS 7717 - 024 - ★	51,8

- ★ Material und Farbe, siehe Bestellbeispiel Seite 4
- ★ Material and colours, example of ordering see page 4

Empfehlung Lochbild Leiterplatte
Recommendation of PCB holes

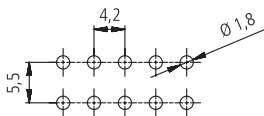



- Stecksocket, liegend, mit Zapfen für Serie EH 705
- für waagerechtes Stecken
- mit Zapfen zur Platinenverrastung
- Horizontal headers with pegs for series EH 705
- for horizontal connections
- with pegs for PCB-locking

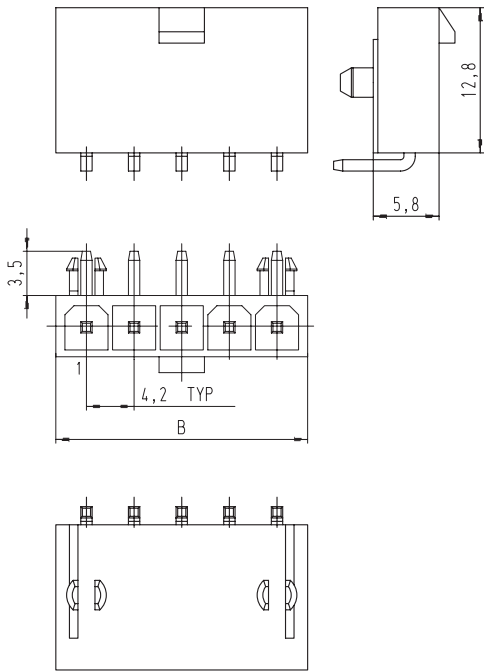

Polzahl Positions	Reihe x Pole Row x Positions	Artikel-Nummer Part number	Abmessungen B Dimensions B
2	1 x 2	MS 7708 - 002 - ★	9,6
3	1 x 3	MS 7708 - 003 - ★	13,8
4	1 x 4	MS 7708 - 004 - ★	18,0
5	1 x 5	MS 7708 - 005 - ★	22,2
6	1 x 6	MS 7708 - 006 - ★	26,4

- ★ Material und Farbe, siehe Bestellbeispiel Seite 4
- ★ Material and colours, example of ordering see page 4

Beispiel Leiterplatte 5-polig / Sample PCB 5 poles

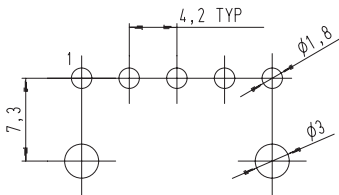

Leiterplatte 2-polig / PCB 2 poles

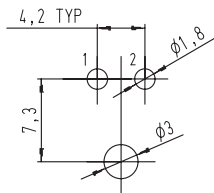

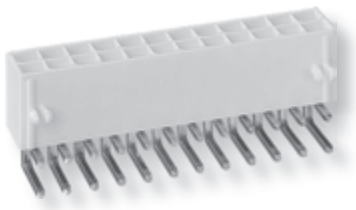

- Stecksockel, liegend, mit Zapfen für Serie EH 715
- für waagerechtes Stecken
- mit Zapfen zur Platinenverrastung
- Horizontal headers with pegs for series EH 715
- for horizontal connections
- with pegs for PCB-locking

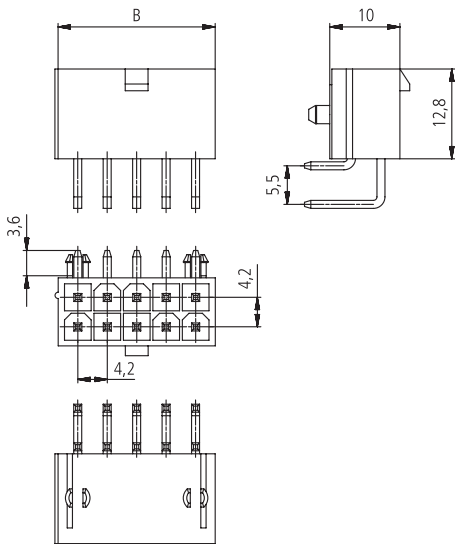

Polzahl Positions	Reihe x Pole Row x Positions	Artikel-Nummer Part number	Abmessungen B Dimensions B
2	2 x 1	MS 7718 - 002 - ★	5,6
4	2 x 2	MS 7718 - 004 - ★	9,8
6	2 x 3	MS 7718 - 006 - ★	14,0
8	2 x 4	MS 7718 - 008 - ★	18,2
10	2 x 5	MS 7718 - 010 - ★	22,4
12	2 x 6	MS 7718 - 012 - ★	26,6
14	2 x 7	MS 7718 - 014 - ★	30,8
16	2 x 8	MS 7718 - 016 - ★	35,0
18	2 x 9	MS 7718 - 018 - ★	39,2
20	2 x 10	MS 7718 - 020 - ★	43,4
22	2 x 11	MS 7718 - 022 - ★	47,6
24	2 x 12	MS 7718 - 024 - ★	51,8

- ★ Material und Farbe, siehe Bestellbeispiel Seite 4
- ★ Material and colours, example of ordering see page 4

Empfehlung Lochbild Leiterplatte
Recommendation of PCB holes

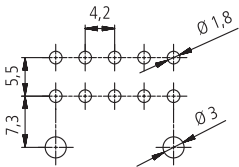



- Stecksockel, liegend für Serie EH 715
- für waagerechtes Stecken
- mit Schraubflansch
- Horizontal headers for series EH 715
- for horizontal connections
- with mounting flange

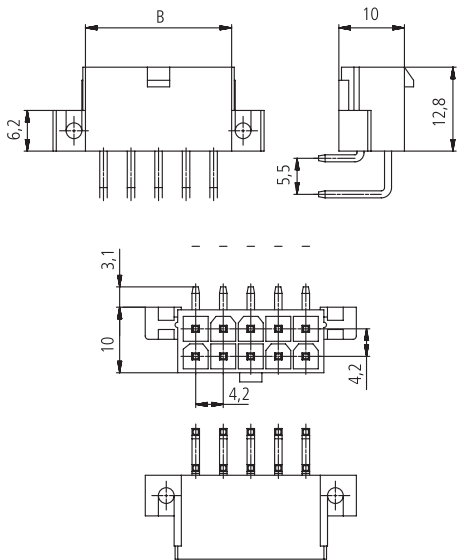

Polzahl Positions	Reihe x Pole Row x Positions	Artikel-Nummer Part number	Abmessungen B Dimensions B
2	2 x 1	MS 7719 - 002 - ★	5,6
4	2 x 2	MS 7719 - 004 - ★	9,8
6	2 x 3	MS 7719 - 006 - ★	14,0
8	2 x 4	MS 7719 - 008 - ★	18,2
10	2 x 5	MS 7719 - 010 - ★	22,4
12	2 x 6	MS 7719 - 012 - ★	26,6
14	2 x 7	MS 7719 - 014 - ★	30,8
16	2 x 8	MS 7719 - 016 - ★	35,0
18	2 x 9	MS 7719 - 018 - ★	39,2
20	2 x 10	MS 7719 - 020 - ★	43,4
22	2 x 11	MS 7719 - 022 - ★	47,6
24	2 x 12	MS 7719 - 024 - ★	51,8

- ★ Material und Farbe, siehe Bestellbeispiel Seite 4
- ★ Material and colours, example of ordering see page 4

Empfehlung Lochbild Leiterplatte
Recommendation of PCB holes

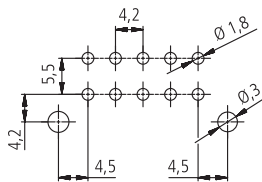

■ Werkzeug

■ Tool



WZR 15CA

Entriegelungswerkzeug S-FIT 4.20
Zum Entfernen falsch bestückter Crimpkontakte
RTB 8229
aus den Gehäusen EH 704 / EH 706 / EH 714 /
EH 716.

WZR 15CA

Extraction tool S-FIT 4.20
For removal of incorrect mounted crimp contacts
RTB 8229
out of the housings EH 704 / EH 706 / EH 714 /
EH 716.

■ Werkzeug

■ Tool



WZR 16CA

Entriegelungswerkzeug S-FIT 4.20
Zum Entfernen falsch bestückter Crimpkontakte
RBB 8230 aus
den Gehäusen EH 705 / EH 715.

WZR 16CA

Extraction tool S-FIT 4.20
For removal of incorrect mounted crimp contacts
RBB 8230 out of
the housings EH 705 / EH 715.

■ Werkzeug

■ Tool

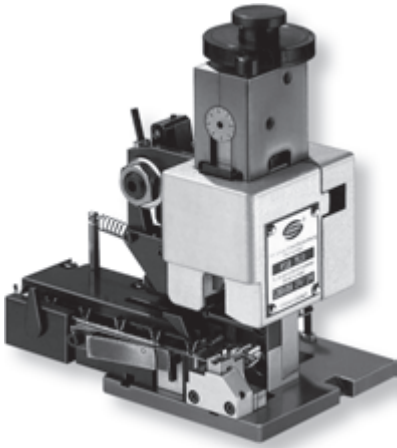

Schnellwechselwerkzeug für Quertransport

Schnellwechselwerkzeug für Artikel, die quer an den Transportstreifen angebunden sind.

Der Vorschub erfolgt mechanisch.

Diese Variante ist geeignet für die Verarbeitung von Artikeln bis max. 25 mm Transportlänge.

Option: Werkzeug mit pneumatischem Vorschub.

Unsere Crimpwerkzeuge können auch auf anderen handelsüblichen Crimpmaschinen eingesetzt werden, sofern eine kompatible Werkzeugaufnahmevorrichtung vorhanden ist.

Quick-change tool for transverse transport

Quick-change tool for products which are mounted side by side on the carrier strip.

Mechanical feed system.

This version is suitable for terminating products with up to 25 mm feed length.

On option, we can provide a pneumatic feed system.

Our crimping tools can also be used on other commercial crimping machines, if a compatible tool holder is available.

VERGLEICHSTABELLEN CROSS-REFERENCE LISTS

- Umrechnung des Inch
- Equivalents of an Inch

- Umrechnung mm in Inch
- Converting Millimeter to Inch

Fraction inch	Decimal inch	Millimeter mm
1/64	.015625	0.397
1/32	.031250	0.794
3/64	.046875	1.191
1/16	.062500	1.588
5/64	.078125	1.984
3/32	.093750	2.381
7/64	.109375	2.778
1/8	.125000	3.175
9/64	.140625	3.572
5/32	.156250	3.969
11/64	.171875	4.366
3/16	.187500	4.763
13/64	.203125	5.159
7/32	.218750	5.556
15/64	.234375	5.953
1/4	.250000	6.350
17/64	.265625	6.747
9/32	.281250	7.144
19/64	.296875	7.541
5/16	.312500	7.938
21/64	.328125	8.334
11/32	.343750	8.731
23/64	.359375	9.128
3/8	.375000	9.525
25/64	.390625	9.922
13/32	.406250	10.319
27/64	.421875	10.716
7/16	.437500	11.113
29/64	.453125	11.509
15/32	.468750	11.906
31/64	.484375	12.303
1/2	.500000	12.700
33/64	.515625	13.097
17/32	.531250	13.494
35/64	.546875	13.891
9/16	.562500	14.288
37/64	.578125	14.684
19/32	.593750	15.081
39/64	.609375	15.478
5/8	.625000	15.875
41/64	.640625	16.272
21/32	.656250	16.669
43/64	.671875	17.066
11/16	.687500	17.463
45/64	.703125	17.859
23/32	.718750	18.256
47/64	.734375	18.653
3/4	.750000	19.050
49/64	.765625	19.447
25/32	.781250	19.844
51/64	.796875	20.241
13/16	.812500	20.638
53/64	.828125	21.034
27/32	.843750	21.431
55/64	.859375	21.828
7/8	.875000	22.225
57/64	.890625	22.622
29/32	.906250	23.019
59/64	.921875	23.416
15/16	.937500	23.813
61/64	.953125	24.209
31/32	.968750	24.606
63/64	.984375	25.003
1	1.000000	25.400

mm	inch
0,5	.019
0,8	.031
1	.039
1,1	.043
1,2	.047
1,5	.059
1,6	.063
1,8	.070
2	.079
2,3	.090
2,5	.098
2,6	.102
3	.118
3,2	.126
3,5	.138
3,6	.141
4	.157
4,3	.169
4,5	.177
5	.197
5,5	.216
5,8	.229
6	.236
6,5	.256
6,8	.268
7	.276
7,5	.295
8	.315
8,5	.335
9	.354
9,5	.374
10	.393
10,5	.413
11	.433
11,5	.453
12	.472
12,5	.492
13	.512
13,5	.532
14	.551
14,5	.571
15	.591
15,5	.610
16	.630
16,5	.650
17	.669
17,5	.689
18	.709
18,5	.728
19	.748
19,5	.768
20	.787
20,5	.807
21	.827
21,5	.847
22	.866
22,5	.886
23	.906
23,5	.925
24	.945
24,5	.965
25	.984
25,5	1.004
26	1.024

mm	inch
26	1.024
26,5	1.043
27	1.063
27,5	1.083
28	1.102
28,5	1.122
29	1.142
29,5	1.161
30	1.181
30,5	1.201
31	1.220
31,5	1.240
32	1.260
32,5	1.280
33	1.299
33,5	1.319
34	1.339
34,5	1.358
35	1.378
35,5	1.398
36	1.417
36,5	1.437
37	1.457
37,5	1.477
38	1.496
38,5	1.516
39	1.535
39,5	1.555
40	1.575
40,5	1.595
41	1.614
41,5	1.634
42	1.654
42,5	1.674
43	1.693
43,5	1.713
44	1.732
44,5	1.752
45	1.772
45,5	1.792
46	1.811
46,5	1.831
47	1.850
47,5	1.870
48	1.890
48,5	1.910
49	1.929
49,5	1.949
50	1.969
50,5	1.989
51	2.008
51,5	2.028
52	2.047
52,5	2.067
53	2.087
53,5	2.107
54	2.126
54,5	2.146
55	2.165
55,5	2.185
56	2.204
69	2.716

- Umrechnung der gängigen amerikanischen Leiter
- Conversion table of American Wire Sizes

AWG	Circ. Mils.	A = mm ²
26	238 - 300	0,12 - 0,15
24	315 - 477	0,16 - 0,24
22	600 - 750	0,30 - 0,38
20	1000 - 1200	0,51 - 0,61
18	1600 - 1900	0,81 - 0,96
16	2400 - 2830	1,22 - 1,43
14	3830 - 4500	1,94 - 2,28
12	6100 - 6700	3,09 - 3,40
10	9000 - 13100	4,56 - 6,64
8	13200 - 16900	6,69 - 8,56
6	22800 - 30900	11,55 - 15,66
4	38900 - 49100	19,71 - 24,88
2	60100 - 66800	30,45 - 33,85
1	75800 - 84000	38,41 - 42,56
1/0	99100 - 105800	50,21 - 53,61
2/0	124900 - 133800	63,29 - 67,80
3/0	157600 - 168000	79,86 - 85,12
4/0	198700 - 212200	100,68 - 107,52
250 - 300 MCM	250000 - 300000	117 - 151
300 - 350 MCM	300000 - 350000	151 - 192
400 MCM	400000	205
500 - 600 MCM	500000 - 600000	252 - 304

AWG = American Wire Gauge

Circ. Mils.: Der Circ. Mils.-Wert eines Kreises mit d = 1 Mil. beträgt:
 1 x 1 = 1 Circ. Mil. (1 Mil. = 0,001 inch = 0,254 mm)
 1 Circ. Mil. = 0,0005066 mm²
 1 mm² = 1973,51 Circ. Mils.

Formel zur Bestimmung des Leiterquerschnittes

$$A = \frac{d^2 \cdot \pi}{4} \times n$$

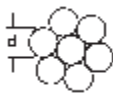

A = Leiterquerschnitt in mm²
 n = Anzahl Einzeldrähte

AWG = American Wire Gauge

Circular Mil Area (CMA): Area of a circle of 1 mil diameter
 1 x 1 = 1 Circ. Mil. (1 Mil. = 0.001 inch = 0.254 mm)
 1 Circ. Mil. = 0.0005066 mm²
 1 mm² = 1973.51 Circ. Mils.

Formula to determine the wire size

$$A = \frac{d^2 \cdot \pi}{4} \times n$$



A = Wire size in mm²
 n = Number of strands

Die Anwendungsparameter von Steckverbindern und Kontakten werden in Datenblättern und Katalogen definiert. STOCKO-Produkte sind darauf ausgelegt, innerhalb der vorgegebenen Spezifikationen betrieben zu werden. Jede Anwendung unserer Produkte außerhalb der in den Spezifikationen zugelassenen Grenzwerte kann gefährlich sein und die Nichtbeachtung der folgenden Hinweise kann deshalb schwerwiegende Folgen haben.

Eigenschaften der eingesetzten Materialien

Verwendet werden flammgeschützte thermoplastische Isolationswerkstoffe, Kontaktmaterialien auf Kupfer- oder Stahlbasis und Oberflächenbeschichtungen aus Zinn, Nickel oder Gold. In Einzelfällen, z.B. bei kundenspezifischen Produkten, können auch andere hier nicht aufgeführte Materialien zum Einsatz kommen. Die für die jeweiligen Produkte eingesetzten Materialien können je nach Anwendung variieren und auf die spezifischen Anforderungen abgestimmt sein.

Wenn die Steckverbinder und Kontakte in den in Spezifikationen und Datenblättern angegebenen Grenzen betrieben werden, bleiben die technischen Eigenschaften langfristig stabil. Werden jedoch durch besondere Betriebsbedingungen oder im Störfall die Grenzwerte überschritten oder die Steckverbinder und Kontakte z.B. extremen Umweltbedingungen ausgesetzt, können sich die Eigenschaften der eingesetzten Materialien verändern.

Die fehlerhafte Kontaktierung eines Leiters mit ungeeigneten Werkzeugen, deformierte oder gebrochene Kontakte, Überschreitung der zulässigen Strombelastung, unvollständige Steckung der Stecker und Kontakte oder schlecht gelötete Kontakte können zu einer Überschreitung der zulässigen Grenztemperatur einer Steckverbindung oder eines Kontaktes führen. In diesen Fällen kann das Isolationsmaterial in seinen elektrischen Eigenschaften beeinträchtigt werden und bei Berührung die Gefahr eines elektrischen Schlags bestehen.

Hält eine Überhitzung über die spezifizizierte Grenztemperatur längere Zeit an, baut sich die Kontaktkraft der Federkontakte ab und Oxidschichten bilden sich auf Kontakten und Drähten. Der Kontaktwiderstand steigt dadurch an, weitere Temperaturerhöhungen sind die Folge und das Isolationsmaterial kann bis hin zur Verkohlung geschädigt werden. Auf Grund dieser thermischen Schädigung des Isolationsmaterials können sich Kriech- oder Leckströme bilden. Dabei können Flammen entstehen, die brennbares Material in der Umgebung entzünden und unter Umständen Brände auslösen.

Eine sorgfältige Behandlung von Steckverbindern und Kontakten auf dem Transport, in der Verarbeitung und in der Anwendung ist deshalb unbedingt notwendig. Beschädigungen können Gefährdungen nach sich ziehen. Vor dem Einbau sollten die Produkte deshalb geprüft und im Falle von fehlerhafter Verarbeitung oder vorhandener Beschädigung nicht weiterverwandt werden.

The suitability parameters for connectors and contacts are defined in the data sheets and catalogues. STOCKO products are designed to meet these specifications. To employ our products outside the specified parameters can be dangerous and neglecting the following information can have serious consequences.

Properties of the materials employed

Materials used are thermoplastic insulation materials, contact materials based on copper or steel, and tin, nickel or gold surface finishes. Under special circumstances, like products to customers' specification, also other materials than those mentioned may be used. The selected materials for individual products can vary, being tuned according to application.

Provided connectors and contacts are used within the specified limits of the data sheets, the technical properties will remain stable over a long period of time. If, however, these limits are exceeded due to special circumstances or faulty production or due to exposure to extreme environmental conditions, the properties of the materials may change.

The faulty termination of contact and conductor with unsuitable tools, deformed or broken contacts, excessive current load, unfinished connections of connectors and contacts or badly soldered contacts can lead to exceeding the permissible temperature range of the connector or contact. In such event the insulating material may be impaired and, if touched, the danger of electric shock may exist.

Over-heating due to exceeding the specified temperature limits over a longer period will result in a reduction of the contact force of contacts and an oxide layer will build up on contacts and conductors. The contact resistance will increase and further temperature rises will result in damaging the insulating material with the danger of charring. Creeping or leakage currents can be formed owing to the thermal damaged insulation. This may cause combustion that ignites the surrounding inflammable material and may even start a fire.

A careful handling of connectors and contacts in all stages of transport, manufacture and application is absolutely important. Damaged components can create dangers. The products, therefore, should be examined before assembly and must not be further processed, if badly terminated or defective.



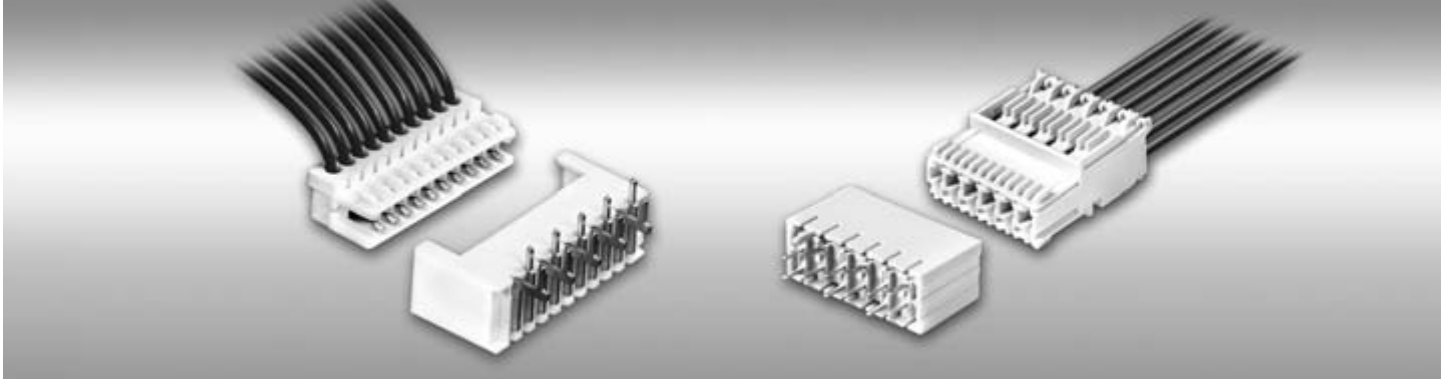

Verarbeitung / Kabelbaumherstellung

Nur sorgfältig verarbeitete Steckverbinder und Kontakte erfüllen in der Anwendung die technischen Anforderungen. STOCKO-Ansatzwerkzeuge und -Maschinen sind auf die besonderen Produkteigenschaften abgestimmt. Prüfstationen überwachen die Qualitätsparameter, um eine hochwertige Verarbeitung der Steckverbinder und Kontakte sicherzustellen.

Für die Einhaltung der STOCKO-Qualitätskriterien auf Verarbeitungseinrichtungen anderer Hersteller trägt der Anwender die alleinige Verantwortung.

- Nur geschultes Personal sollte Steckverbinder und Kontakte verarbeiten.
- Bei der Verarbeitung von Steckverbindern und Kontakten müssen die STOCKO-Verarbeitungsspezifikationen berücksichtigt werden.
- Die Überwachung der produktspezifischen Qualitätsparameter muss nach STOCKO-Vorgaben erfolgen.
- Die eingesetzten Leitungen müssen von STOCKO für das jeweilige Steckverbindersystem oder den Kontakt freigegeben sein.
- Stellen Sie sicher, dass die Isolationsfähigkeit des Steckers nicht durch niederohmige Verbindungen wie Metallspäne, leitende Betriebsstoffe, lose Litzen oder leitende Verunreinigungen herabgesetzt ist, bevor die Stromkreise eingeschaltet werden.

Steckverbinder und Kontakte in der Anwendung

In der Anwendung muss sichergestellt werden, dass die Steckverbinder und Kontakte spezifikationsgemäß eingesetzt werden.

- Die bestimmungsgemäße Funktion einer steckbaren Verbindung wird nur gewährleistet, wenn die Verbindung nach den Vorgaben montiert ist.
- Die zulässige Betriebsspannung hängt von der jeweiligen Anwendung, den gültigen nationalen Bestimmungen und anderen anwendbaren Sicherheitsbestimmungen ab. Die angegebene Betriebsspannung kann deshalb nur als Anhaltswert dienen und muss mit den nationalen Bestimmungen abgeglichen werden.
- Die in den Datenblättern und Spezifikationen angegebenen Temperaturwerte sind Grenztemperaturen und dürfen in der Anwendung nicht überschritten werden.
- Eine Verschmutzung der Steckverbinder und Kontakte darf den jeweils zulässigen Verschmutzungsgrad nicht überschreiten (siehe IEC 60 664). Leitende Verschmutzungen können Kriechströme verursachen. Dabei können Flammen entstehen, die brennbares Material in der Umgebung entzünden und Brände auslösen können.
- Eingeschaltete Stromkreise dürfen nicht durch Abziehen eines Steckers unterbrochen werden. Lichtbögen, Ionisation und ein Brand kann die Folge sein.
- Die Steckverbinderkomponenten mit berührbaren Kontakten sollten nicht auf der Stromversorgungsseite eingesetzt werden, da bei ungesteckten Verbindungen die Gefahr eines elektrischen Schlags besteht.

Sonstige Hinweise

Durch den ständigen Verbesserungsprozess können sich die Produkte ändern. Abweichungen von Beschreibungen, technischen Daten und Darstellungen in den Katalogen sind deshalb möglich. Jede neue Ausgabe eines Kataloges macht vorausgehende Ausgaben ungültig.

Harness processing assembly

Carefully processed connectors and contacts alone will meet the technical requirements in usage. STOCKO assembly tools and machines are adjusted to the specific product properties. Test stations control the quality parameters to safeguard the quality in processing the connectors and contacts.

To assure the STOCKO-quality requirements on processing devices of other manufacturers the user has to take sole responsibility.

- Only trained personnel should process connectors and contacts.
- Processing connectors and contacts the STOCKO manufacturing specifications must be observed.
- Product specific quality parameters must be controlled in accordance with STOCKO instructions.
- Conductors used with the respective connector system or contact must be approved by STOCKO.
- Before switching on the electric current, make sure that the insulating properties of the connector are not compromised by low ohmic connections like metal shavings, conductive materials, loose wires or conductive impurities.

Application of connectors and contacts

When in use make sure that connectors and contacts are applied according to specification.

- The pre-determined function of a connector assembly can only be guaranteed if the connection is assembled according to instruction.
- The permissible operating voltage is subject to application, the legal national specifications and any other applicable safety requirements. The mentioned operating voltage can only serve as a guidance and must be adjusted to national requirements.
- The temperature values indicated in the data sheets are border-line temperatures and must not be surpassed under operating conditions.
- Contaminated connectors and contacts must not exceed the permissible degree of contamination (see IEC 60 664). Conductive contaminations can lead to creepage currents. They can create combustions that inflame surrounding inflammable materials and start fires.
- Switched-on circuitry must not be interrupted by pulling the plug. The result may be electric arcs, ionisation and fires.
- Connector components with touchable contacts must not be used as mains connections as unplugged connections can endanger electric shocks.

Further Information

The products can be changed due to improvements. Changes and alterations from descriptions, technical data and illustrations in the catalogues are possible. Every new catalogue will make all earlier published versions invalid.

Deutschland / Germany

Hauptsitz
STOCKO Contact GmbH & Co. KG
Simonshöfchen 31
42327 Wuppertal
Tel.: +49 202 9733 - 2
Fax: +49 202 9733 - 411
E-Mail: info@stocko-contact.com

P STOCKO Contact GmbH & Co. KG
Olefallstr. 26
53940 Hellenthal
Tel.: +49 2482 84 - 0
Fax: +49 2482 84 - 240
E-Mail: hellenthal@stocko-contact.com
E-Mail: service-ids@stocko-contact.com

D LGV Electronic Distribution
und Vertriebs GmbH
Schieferstein 6
65439 Flörsheim am Main
Tel.: +49 6145 9599-0
Fax: +49 6145 9599-40
E-Mail: info@lorenzgroup.com

D HZ GmbH
Technische Kunststoffe & Elektrische
Verbindungstechnik
Johannes-Giesser-Straße 11
71364 Winnenden-Hertmannsweiler
Tel.: +49 7195 59069 - 22
Fax: +49 7195 59069 - 29
E-Mail: mail@hz-gmbh.com

R Hoppe & Co. Electronic
Inhaber Hans Zeltner e.K.
Thomas-Mann-Straße 50
90471 Nürnberg
Tel.: +49 911 327175
Fax: +49 911 327141
E-Mail: info@hoppe-electronic.de

D zeb elektroTECHNIK GmbH
Thomas-Mann-Straße 50
90471 Nürnberg
Tel.: +49 911 323957-0
Fax: +49 911 327141
E-Mail: info@zeb-gmbh.de

D ETB Electronic Team
Beratungs- und Vertriebs GmbH
Wundramweg 1
31303 Burgdorf
Tel.: +49 5136 97229-0
Fax: +49 5136 972 9-39
E-Mail: info@etb-electronic.de

Australien / Australia

D Braemac Pty Ltd
1/59-61 Burrows Road, Alexandria
Sydney, NSW 2015 Australia
Tel.: +61 2 95506600
Fax: +61 2 95506377
E-Mail: info@braemac.com.au

Belgien, Luxemburg Belgium, Luxembourg

R ATEM N.V./S.A.
Bedrijvenpark De Veert 4
B-2830 Willebroek
Tel.: +32 03 8661800
Fax: +32 03 8661828
E-Mail: info@atem.be

Brasilien, Südamerika Brazil, South America

SD STOCKO CONTACT Brasil Ltda.
Av. Paulista, 1439 – 1º andar CJ12
01311-200 São Paulo / SP / Brasil
Tel.: +55 11 4890 2223
Mobil: +55 11 94251 2450
E-Mail: brazil@stocko-contact.com

China / China

R STOCKO Contact GmbH & Co. KG
c/o Wieland Electric
Trading (Shanghai) Co. Ltd.
7F, East Huaihai Int'l Mansion,
No 49 Huaihai Road (E),
Huang Pu District, Shanghai
200010, PRC
Tel.: +86 21 63555772-127
63555772-127
Fax: +86 21 6355 0090
Mobil: +86 136 36435222
E-Mail: china@stocko-contact.com

SD STOCKO Contact GmbH & Co. KG
#3-601, No.42 Dongshan 4th Road,
Qingdao 266100, P.R.China
Mobil: +86 139 69760609
Fax: +86 532 / 66870622
E-Mail: china@stocko-contact.com

SD STOCKO Contact GmbH & Co. KG
No 147-149, Changping Avenue,
Lian Guan Plaza, Room 1520,
Guangdong Province, Dongguan City,
Changping Town 523560,
P.R.China
Mobil: +86 137 1278 7427
E-Mail: china@stocko-contact.com

SD STOCKO Contact GmbH & Co. KG
Unit 08-1-302, No.184 Taishan Road
New district Changzhou 213022,
P.R.China
Mobil: +86 136 85216240
E-Mail: china@stocko-contact.com

D WG Industrial Control Equipment
Suit. 22, No. 328, Hengyong RD
Jiading District
201806 Shanghai, P.R.China
Tel.: +86 21 34533671
Fax: +86 21 34311361
E-Mail: sales@wg-ind.com

Dänemark / Denmark

R MATECH SYSTEMS A/S
D Ankelbovej 6
7190 Billund
Denmark
Tel.: +45 75 338949
Fax: +45 75 338946
E-Mail: info@matechsystems.dk

Estland, Lettland, Litauen Estonia, Latvia, Lithuania

R Adcontact/Gammeter
Paldiski mnt 31
EE - 76606 Keila, Harjumaa
Tel.: +372 671 2251
Fax: +372 671 2253
Mobil: +372 50 89343
E-Mail: info@gammeter.ee

Finnland / Finland

R Adcontact AB Filial I Finland
GAMMETER
Vehnämlylynkatu 6
FIN-33560 Tammerfors
Finland
Tel.: +358 3 3802211
Fax: +358 3 3802244
E-Mail: info@gammeter.fi

Frankreich / France

S STOCKO CONTACT Eurl
7, Route d'Eichhoffen
CS 40017 Andlau
67145 - BARR Cedex
Tel.: +33 388 585858
Fax: +33 388 585888
E-Mail: andlau@stocko-contact.com

R M. Roland DOTIGNY
4 Rue Rougette
60240 Liancourt St Pierre
Tel.: +33 3 44479168
Fax: +33 3 44479168
E-Mail: roland.dotigny@stocko-contact.com
(Parisienne, Ouest, Normandie, Nord)

R CONNECT-SYSTEMES
D 31, Impasse de la Balme
69800 Saint-Priest
Tel.: +33 4 78901315
Fax: +33 4 78906332
E-Mail: commercial@connect-systemes.fr
(Röhne-Alpes, Sud, Centre, Est)

Griechenland / Greece

R S. SAKELLIYOU & CO O.E.
Manufacturer's Agents
15B Konstantinidou str.
K. Patissia 104 45 - Athens
Tel.: +30 2 108322611
Fax: +30 2 108325444
E-Mail: info@sasta.gr

Großbritannien / Great Britain

D Cabletrix Ltd.
9/10 James Watt Close
Drayton Field Industrial Estate
Daventry, Northants NN11 8QU, UK
Tel.: +44 1327 876769
Fax: +44 1327 300130
E-Mail: sales@cabletrix.co.uk

D J-Tronics Ltd
1 Granger Avenue
Acomb
York, YO26 5LF, UK
Tel.: +44 1904 795690
Fax: +44 1904 790887
E-Mail: julie@j-tronics.co.uk
If you need a design partner
for harnesses contact:
gareth@j-tronics.co.uk

D New Force Ltd
Fair Crest
Conghurst Lane
Hawkhurst
Cranbrook
Kent
TN18 5DZ
Tel.: 01580 752014
E-Mail: sales@new-force.co.uk

Indien, Sri Lanka, VAE / India, Sri Lanka, UAE

D AURO CONTROLS PRIVATE LIMITED
Florina Apartment, 6th Floor,
Survey No. 2/1/7, Erandwane,
Pune 411004 INDIA
Tel.: +912025465915
E-Mail: sales@aurocontrols.com

Indonesien / Indonesia

D PT. Esecodharma Permai
Green Sedayu Biz Park Daan Mogot
Jl. Raya Daan Mogot KM.18
Blok DM-2 No.18, Jakarta Barat, 11840
Tel.: +62 21 5696 8822
Fax: +62 21 5696 8811
E-Mail: eseco-mkt@eseco.co.id

Irland, Republik / Irland, Republik of

D Cabletrix Ltd.
9/10 James Watt Close
Drayton Field Industrial Estate
Daventry, Northants NN11 8QU, UK
Tel.: +44 1327 876769
Fax: +44 1327 300130
E-Mail: sales@cabletrix.co.uk

Italien / Italy

R KLEMI Contact Srl
D via Monferrato, 43
20098 San Giuliano Milanese (MI)
Italy
Tel.: 39-02-5560.6101
Fax: +39-02-5560.7134
E-Mail: klemi@klemi-contact.com

Japan / Japan

SD STOCKO CONTACT Japan K.K.
Across Cube Bldg. 2F 1-1-17 Shimoishii,
Kita,
Okayama 700-0907 Japan
Tel: +81-86-232-9825
E-mail: japan@stocko-contact.com

Kanada / Canada

R WIELAND Electric Inc.
2889 Brighton Rd.
Oakville, ON L6H 6C9
Tel.: (905) 829-8414 or 1-800-Wieland
Fax: (905) 829-8413
E-Mail: technical.support@
wieland.electric.com

D Sensible Micro Corporation
13520 Prestige Place
Tampa, FL 33635
USA
Phone: +1 (877) 992-1930
Sales@sensiblemicro.com

Korea / Korea

D ME Co. Ltd
7, Jukjeon-ro, Uichang-gu, Changwon
Gyeongnam, 51398,
Korea
Tel.: +82-55-256-3910, -3970
Fax: +82-55-256-3911
E-Mail: prs7075@mecorp.co.kr

- (D)** Distribution / Distribution
- (P)** Zweigwerk / Plant
- (R)** Vertretung / Representation
- (S)** Tochtergesellschaft / Subsidiary
- (SO)** Vertriebsbüro / Sales Office

(SO) Stocko Contact GmbH & Co. KG
Korea Office
Level 41, Gangnam Finance Center
152 Teheran-ro, Gangnam-gu,
Seoul 06236
Korea
Tel.: +82 2 2008 4580
Mobil: +82 10 5809 5970
Fax: +82 2 2008 4555
E-Mail: korea@stocko-contact.com

**Kroatien, Slowakei, Slowenien, Tschechien
Croatia, Slovakia, Slovenia, Czech Rep.**

(via Codico Partner)

(D) CODICO GmbH
Zwingenstraße 6-8
A-2380 Perchtoldsdorf
Tel.: +43 01 86305-0
Fax: +43 01 86305-5000
E-Mail: office@codico.com

Malaysia / Malaysia

(D) C.T.M. Industries Sdn. Bhd
(Penang Office)
14 & 16 Lorong Nagasari 4,
Kawasan Perusahaan Prai,
13600 Prai, Malaysia.
Tel.: +60 4 397 9202
Fax: +60 4 397 9155
E-Mail: pg-ctm@ese-group.com

(D) C.T.M. Industries Sdn. Bhd
(Kuala Lumpur Office)
Suite 719, Blk B2,
Leisure Commerce Square,
No. 9, Jalan PJS 8/9,
46150 Petaling Jaya,
Selangor Darul Ehsan, Malaysia.
Tel.: +60 3 7875 3212
Fax: +60 3 7875 3302
Email: pg-ctm@ese-group.com

Mexiko / Mexico

(SO) STOCKO CONTACT GmbH & Co. KG
Sales Office Texas
El Paso
Cell: +1 915 309 5363
E-Mail: Mexico@stocko-contact.com

(D) Sensible Micro Corporation
13520 Prestige Place
Tampa, FL 33635
USA
Phone: +1 (877) 992-1930
Sales@sensiblemicro.com

Niederlande

(D) AVT Industrial Components
Freddy van Riemsdijkweg 7
5657 EE Eindhoven
Tel.: +31 40 2088088
Fax: +31-40-2088099
E-Mail: sales@avtic.com

Norwegen / Norway

(R) Adcontact/Gammeter
(D) P.O. Box 246 Skøyen
N-0213 Oslo
Tel.: +47 22417700
Fax: +47 22417701
E-Mail: info@adcontact.se

Österreich / Austria

(D) CODICO GmbH
Zwingenstraße 6-8
A-2380 Perchtoldsdorf
Tel.: +43 01 86305-0
Fax: +43 01 86305-5000
E-Mail: office@codico.com

Philippinen / Philippines

(D) C.T.P. Industries, Inc
Unit # 1001 Primeland Tower,
2218 Market Street,
Madrigal Business Park, Ayala Alabang,
Muntinlupa City, Philippines 1771
Tel.: +63 2 245 0632 / 245 0639
Fax: +63 2 836 7968
E-Mail: admin@ctp.com.ph

Polen / Poland

(D) EVOLTEC Tomasz Pawlowski
ul. Bekasów 63/65
02-803 Warszawa
Tel.: +48 22 550 27 40-44
Tel.: +48 22 550 27 47
Fax: +48 22 550 27 45
E-Mail: info@evoltec.pl

Portugal / Portugal

(SO) STOCKO CONTACT GmbH & Co. KG
Vertriebsbüro Spanien / Portugal
F. Rius i Taulat, 19-3°
E-08850 Gavà (Barcelona)
Tel.: +34 936 627188
Fax: +34 936 627188
Mobil: +34 676 490974
E-Mail: spain@stocko-contact.com

Russland / Russia

(D) K&K Russia
Moscow, 117638,
Odesskaya street 2, building A,
18 floor
Russia
Tel.: +7 495 280-04-03
E-Mail: info@kk.ru

Weißrussland / Belarus

(D) FEK Company
Pushkina 29-B
220016 MINSK
Belarus
Tel.: +375 17 2102189
Fax: +375 17 2102189
E-Mail: info@fek.by

Schweden / Swede

(R) Adcontact/Gammeter
(D) Ursviksv. 127B
P.O. Box 7044
S-17407 Sundbyberg
Tel.: +46 8 4453600
Fax: +46 8 4453610
E-Mail: info@adcontact.se

Schweiz / Switzerland

(R) AWAG Elektrotechnik AG
(D) Sandbühlstrasse 2
CH-8604 Volketswil
Tel.: +41 044 9081919
Fax: +41 044 9081999
E-Mail: info@awag.ch

Singapur / Singapore

(SO) STOCKO Contact GmbH & Co. KG
Liaison Office Singapur
Blk 5, Rivervale Crescent
08-05 Singapore 545084
Mobil: +65 91 832131
E-Mail: singapore@stocko-contact.com

(D) C.T.S. Industries Pte Ltd
47 Kaki Bukit Place,
Eunos Techpark,
Singapore 416225
Tel.: +65 6276 3328
Fax: +65 6276 3336
E-Mail: sales_cts@ese.com.sg

Spanien / Spain

(SO) STOCKO CONTACT GmbH & Co. KG
Vertriebsbüro Spanien / Portugal
F. Rius i Taulat, 19-3°
E-08850 Gavà (Barcelona)
Tel.: +34 936 627188
Fax: +34 936 627188
Mobil: +34 676 490974
E-Mail: spain@stocko-contact.com

(D) TC Componentes, S.L.
Cami de Can Calders,6 12-G
E-08173 Sant Cugat del Vallès
Barcelona
Tel.: +34 93 590 28 30
Fax: +34 93 590 02 67
E-Mail: info@tc-componentes.es

Südafrika / South Africa

(R) APT Advanced Product Technology (PTY) LTD.
Corner Remblok and Langwa street
Strijdom Park
Randburg
South Africa
Tel.: +27 11 7926010
Fax: +27 11 7929879
E-Mail: craig@aptsa.co.za

Thailand / Thailand

(D) ST Global Industries Co., Ltd.
36 Moo 4, Tambon Pimpha
Amphur Bangpakong
Chachoengsao, 24130
Thailand
Tel.: +66 38 595983
Fax: +66 38 595363
E-Mail: stglobal@st-global.co.th

Taiwan / Taiwan

(D) Cian Shin Industrial Co., LTD
4F., No.101, Ln. 125, Xinchun St.,
Tamsui Dist.,
New Taipei City 251026 Taiwan (R.O.C.)
Tel.: +886 2 26230681
Fax: +886 2 26231920
E-Mail: sales@cianshin.com.tw

Türkei / Turkey

(SO) STOCKO CONTACT GmbH & Co. KG
Istanbul Liaison Office
Atakoy 11. Kisim, Cigdem D Blok, D:33
34158 Istanbul / TURKIYE
Tel.: +90 212 6618710
Fax: +90 212 6618720
E-Mail: info@stockotr.com

Ungarn / Hungary

(R) CZINEGE és FIAI Kft.
(D) Pestl ucta 36,
H-5100 - Jászberény
Tel.: +36 057 500190
Fax: +36 057 500191
E-Mail: czinege@czinege.hu

USA / USA

(SO) STOCKO CONTACT GmbH & Co. KG
Sales Office Michigan
Detroit
Tel.: +1 248 5719596
E-Mail: usa@stocko-contact.com

(SO) STOCKO CONTACT GmbH & Co. KG
Sales Office Texas
El Paso
Tel.: +1 915 309 5363
E-Mail: usa@stocko-contact.com

(SO) STOCKO CONTACT GmbH & Co. KG
Sales Office Kentucky
Morehead
Tel.: +1 606 356 3499
E-Mail: usa@stocko-contact.com

(D) Sensible Micro Corporation
13520 Prestige Place
Tampa, FL 33635
Phone: +1 (877) 992-1930
E-Mail: sales@sensiblemicro.com

Vietnam / Vietnam

(D) C.T.S. Industries (Indochina) Co., Ltd
(Hanoi Head Office)
165 Thai Ha Street, Lang Ha Ward,
Song Hong Land Office Building,
Unit 2, 5th Floor,
Dong Da District, Hanoi, Vietnam
Tel.: +84 4 3203 2999
Fax: +84 4 3201 2999
E-Mail: sales@ctsindochina.com.vn

(D) C.T.S. Industries (Indochina) Co., Ltd
(Ho Chi Minh Branch Office)
5th Floor, Mekong Tower,
235 - 241 Cong Hoa Street.,
Tan Binh District,
Ho Chi Minh City, Vietnam
Tel.: +84 8 3600 0826
Fax: +84 8 6281 6568
E-Mail: sales@ctsindochina.com.vn

STOCKO CONTACT

GmbH & Co. KG

Simonshöfchen 31
D-42327 Wuppertal

Tel. +49 202 9733 - 2
Fax +49 202 9733 - 411

E-Mail info@stocko-contact.com
Internet www.stocko-contact.com

Ein Unternehmen der Wieland Gruppe
A Member of the Wieland Group

